

针阀产品目录

Tube Fittings Product Catalog

依乔流体技术(上海)有限公司

www.e-joe.cn

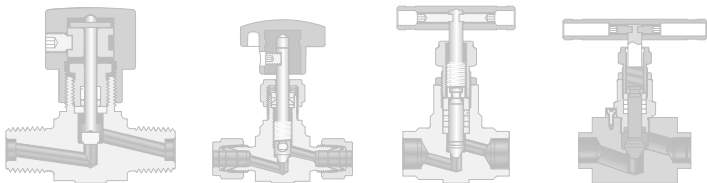

螺纹阀帽针阀

31 系列: 工作压力可达 6000 psig

特点

- ◆ 冷拉四方棒阀体
- ◆ 两截式阀杆设计, 上阀杆螺纹经滚压硬化处理, 下阀杆表面经特殊硬化处理
- ◆ 上阀杆螺纹的润滑脂与系统介质隔离
- ◆ 非旋转的下阀杆以上下运动代替旋转升降, 减少每个行程对填料的磨损, 减少阀座和阀头之间的摩擦
- ◆ 阀门在全开位置具有背密封功能
- ◆ 可面板安装
- ◆ 手柄采用两端螺钉锁紧, 稳固耐用
- ◆ 多种颜色手柄可供选择
- ◆ 每只阀门在出厂前均以额定工作压力的氮气或压缩空气进行密封测试

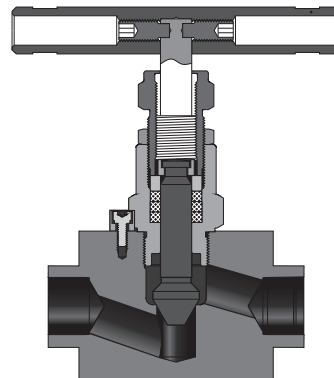

◆ 工作压力可达:

不锈钢: 414 bar (6000 psig)
合金 C-276: 414 bar (6000 psig)
合金 400: 345 bar (5000 psig)
钛: 241 bar (3500 psig)
黄铜: 207 bar (3000 psig)

◆ 工作温度:

PTFE 填料: -54°C 至 232°C (-65°F 至 450°F)
PEEK 填料: -54°C 至 260°C (-65°F 至 500°F)
石墨 填料: -54°C 至 649°C (-65°F 至 1200°F)

温度曲线

31 系列

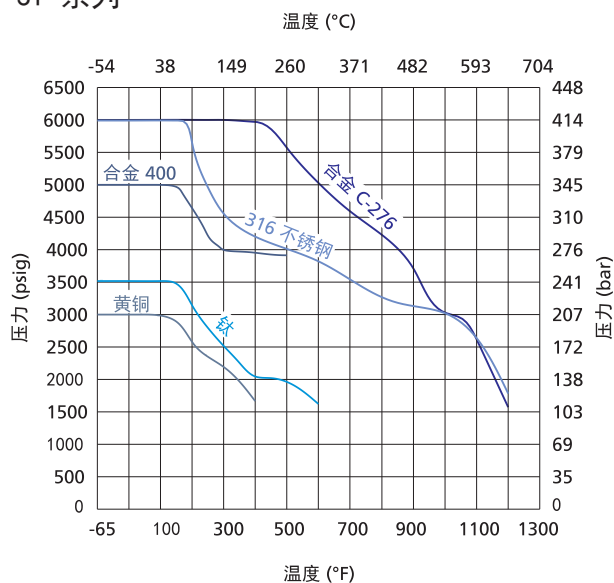

1. 曲线图基于石墨填料。
2. 使用 PCTFE 阀尖(软阀尖)最高工作温度为 93°C (200°F)。
3. 其它材料的曲线表, 请联系 E-JOE 依乔流体。

流量数据 38°C (100°F)

调节阀尖

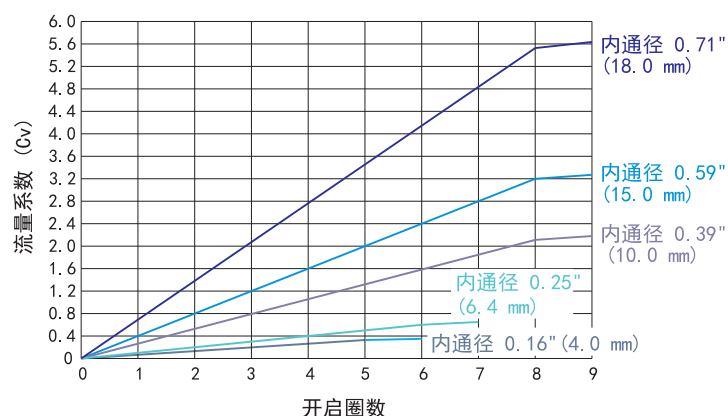

标准结构材料

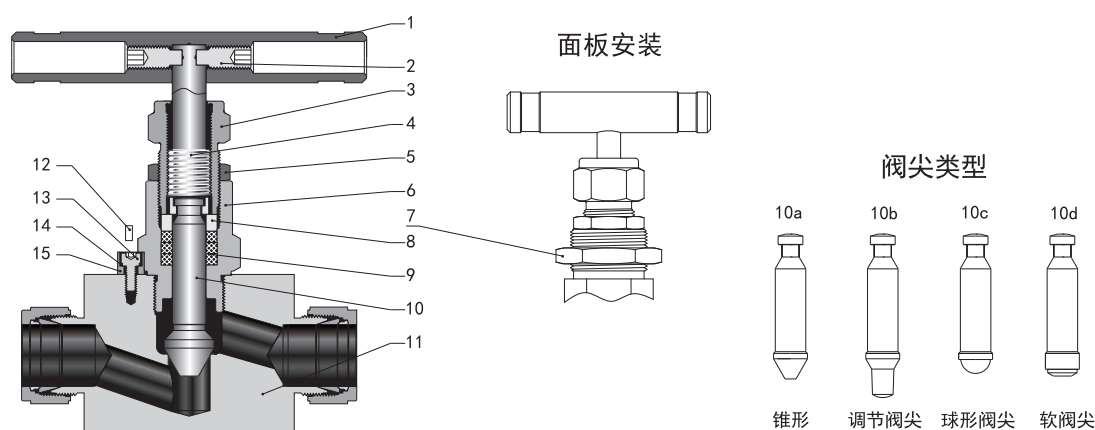

序号	元件	阀门材料				
		316 不锈钢	合金 400	钛	合金 C-276	黄铜
		材料等级/ASTM 规格				
1	手柄	阳极氧化铝棒、不锈钢条形手柄或黑色圆形手柄				
2	紧定螺丝	镀锌碳钢				
3	填料压盖	304 不锈钢/A479				黄铜 C36000/B16
4	上阀杆	316 不锈钢/A479				
5	锁紧螺母	不锈钢				
6	阀帽	316 不锈钢/A479	合金 400/B1644	钛 Gr 4/B348	合金 C-276/B574	黄铜 C36000/B16
7	穿板螺母	不锈钢				
8	压环	316 不锈钢/A479				
9	填料	PTFE PEEK				
10a 10b 10c	下阀杆	硬化 316 不锈钢/A479	合金 400/B1644	钛 Gr 4/B348	合金 C-276/B574	硬化 316 不锈钢/A479
10d	阀杆	316 不锈钢/A479	合金 400/B1644	钛 Gr 4/B348	合金 C-276/B574	316 不锈钢/A479
	阀尖	PTFE 或 PCTFE				
11	阀体	316 不锈钢/A479	合金 400/B1644	钛 Gr 4/B348	合金 C-276/B574	黄铜 C36000/B16
	阀座	与阀体一致				
12	销钉	不锈钢				
13	螺钉	不锈钢				
14	弹性垫圈	不锈钢				
15	止动螺母	不锈钢				
		润滑剂 二硫化钼基				

注: 1.12号零件用于阀门内通径为 4.0 和 6.4 mm 上。阀门内通径为 10.0、15.0 和 18.0 mm 用序号 13、14、15 零件代替 12 号零件。

2. 其它材料的阀门, 请联系 E-JOE 依乔流体。

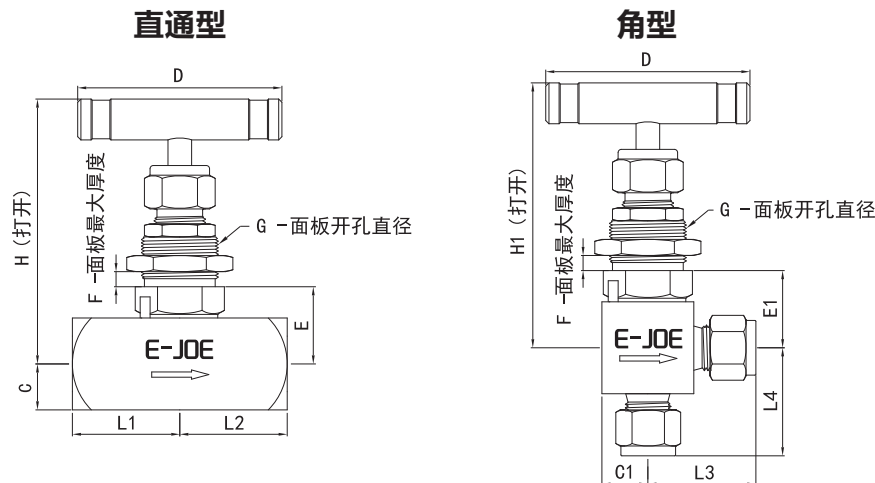

◆ 标准产品默认无穿板结构, 如需订购图示具有穿板结构的阀门, 请在基本订购型号后加“-Y”, 例如: SS-31-FN4-4-Y

31 系列尺寸表

基本订购消息	端口类型和尺寸 进口/出口	端口在 38°C (100°F) 下的压力 bar (psig)	内通径 in. (mm)	Cv	尺寸, in. (mm)																		
					L1	L2	L3	L4	C	C1	D	E	E1	F	G	H	H1						
□□-31-FN2-4	1/8 NPT 阴螺纹	316不锈钢	0.16 (4.0)	0.35	1.00 (25.4)	1.00 (25.4)	1.00 (25.4)	0.56 (14.3)															
□□-31-FN4-4	1/4 NPT 阴螺纹				1.06 (26.9)	1.06 (26.9)																	
□□-31-N4-4	1/4 NPT 阳螺纹				1.03 (26.2)	1.03 (26.2)	1.06 (26.9)	1.06 (26.9)	0.50 (12.7)	0.50 (12.7)	2.17 (55)	0.84 (21.4)	0.82 (20.9)	0.25 (6.4)	0.77 (19.6)	2.86 (72.7)	2.86 (72.7)						
□□-31-N6-4	3/8 NPT 阳螺纹				1.19 (30.2)	1.19 (30.2)																	
□□-31-FJ4-4	1/4" E-JOE																						
□□-31-MJ6-4	6 mm E-JOE																						
□□-31-MJ8-4	8 mm E-JOE																						
□□-31-FN4-6	1/4 NPT 阴螺纹				414(6000)	0.25 (6.4)	0.85	1.12 (28.6)	1.12 (28.6)	1.12 (28.6)	0.63 (15.9)												
□□-31-FN6-6	3/8 NPT 阴螺纹																						
□□-31-N6-6	3/8 NPT 阳螺纹																						
□□-31-FJ6-6	3/8" E-JOE							1.41 (35.8)	1.41 (35.8)	1.32 (33.6)	1.32 (33.6)												
□□-31-FJ8-6	1/2" E-JOE							1.52 (38.6)	1.52 (38.6)	1.42 (36.1)	1.42 (36.1)												
□□-31-MJ10-6	10 mm E-JOE							1.42 (36.1)	1.42 (36.1)	1.33 (33.8)	1.33 (33.8)												
□□-31-MJ12-6	12 mm E-JOE							1.52 (38.6)	1.52 (38.6)	1.42 (36.1)	1.42 (36.1)												
□□-31-MJ14-6	14 mm E-JOE							1.56 (39.7)	1.56 (39.7)														
□□-31-TS6-6-G	3/8" TS											0.56 (14.3)	0.56 (14.3)	2.50 (63.5)	0.89 (22.5)	0.89 (22.5)	0.38 (9.7)	0.96 (24.4)	3.50 (88.9)	3.50 (88.9)			
□□-31-TS8-6-G	1/2" TS																						
□□-31-MTS12-6-G	12 mm MTS											1.13 (28.6)	1.13 (28.6)	1.13 (28.6)	1.13 (28.6)								
□□-31-MTS14-6-G	14 mm MTS																						
□□-31-MTS16-6-G	16 mm MTS																						
□□-31-MTB14-6-G	14 x 2.5 mm MTB								1.50 (38.1)	1.50 (38.1)	1.50 (38.1)	1.50 (38.1)											
□□-31-MTB16-6-G	16 x 2.8 mm MTB																						
□□-31-UMB14-6	14 x 2.5 mm UMB								2.92 (74.1)	2.92 (74.1)													
□□-31-UMB16-6	16 x 2.8 mm UMB																						
□□-31-MS20-6	M20 x 1.5 公制阳螺纹								1.50 (38.1)	1.50 (38.1)													
□□-31-MS22-6	M22 x 1.5 公制阳螺纹																						

31 系列尺寸表

基本订购消息	进口/出口	端口在 38°C (100°F) 下的压力 bar (psig)	内通径 in. (mm)	Cv	尺寸, in. (mm)																							
					L1	L2	L3	L4	C	C1	D	E	E1	F	G	H	H1											
□□-31-FN8-10	1/2 NPT 阴螺纹	414(6000)	0.39 (10.0)	2.18	1.75 (44.5)	1.75 (44.5)	1.63 (41.3)	1.50 (38.1)	0.88 (22.2)	0.77 (19.5)	3.50 (88.9)	1.38 (34.9)	1.25 (31.75)	0.38 (9.7)	1.08 (27.5)	4.11 (104.5)	4.11 (104.5)											
□□-31-FN12-10	3/4 NPT 阴螺纹																											
□□-31-N12-10	3/4 NPT 阳螺纹						1.50 (38.1)																					
□□-31-FJ12-10	3/4" E-JOE	400(5800)																										
□□-31-MJ14-10	14 mm E-JOE	414(6000)																										
□□-31-MJ16-10	16 mm E-JOE	400(5800)																										
□□-31-MJ18-10	18 mm E-JOE	370(5370)																										
□□-31-MTS14-10-G	14 mm MTS	414(6000)																										
□□-31-MTS16-10-G	16 mm MTS																											
□□-31-TS12-10-G	3/4" TS																											
□□-31-UMB14-10	14 x 2.5 mm UMB																											
□□-31-MS27-10	M27 x 2 公制阳螺纹																											
□□-31-FN12-15	3/4 NPT 阴螺纹	300(4350)			0.59 (15.0)	3.27	1.75 (44.5)	1.75 (44.5)										1.75 (44.5)	1.75 (44.5)	1.14 (29.0)	0.88 (22.2)	5.00 (127)	1.70 (43.2)	1.43 (36.4)	0.38 (9.7)	1.28 (32.5)	5.00 (127)	4.72 (120)
□□-31-TS16-15-G	1" TS																											
□□-31-MTS25-15-G	25 mm MTS																											
□□-31-MTS28-15-G	28 mm MTS																											
□□-31-PS12-15-G	3/4 PS																											
□□-31-FN16-18	1" NPT 阴螺纹	414(6000)	0.71 (18.0)	5.65	1.97 (50.0)	1.97 (50.0)	—	—	1.24 (31.5)	—	5.00 (127)	—	—	—	—	5.25 (133.3)												
□□-31-MTS25-18-G	25 mm MTS																											
□□-31-TS16-18-G	1" TS																											
□□-31-MTS28-18-G	28 mm MTS																											
□□-31-PS12-18-G	3/4 PS																											
□□-31-PS16-18-G	1 PS	255(3700)																										

1. 端口类型中 E-JOE 为 E-JOE 双卡套接头, E-JOE 双卡套接头的阀门工作压力与所选用 Tubing 管的壁厚有关, 其工作压力请查看依乔流体“Tubing管”样本中的可允许压力值。
2. 所列尺寸和类型是标准的, 其它的尺寸和类型可供选择, 请联系 E-JOE 依乔流体。
3. 所列端口类型中 E-JOE 卡套接头的阀门尺寸为手紧卡套螺母时的尺寸。所有尺寸仅供参考, 可能有变动。上述未列尺寸, 请联系 E-JOE 依乔流体。

SS-31-FJ8FJ12-6WB-GYM-ASF2

阀体材料		系列	进口类型	进口尺寸	出口类型	出口尺寸	内通径尺寸	阀尖材料	阀尖类型	填料材料	面板安装	手柄	流通型式	特殊应用	清洗和包装															
SS	316 不锈钢	31	FN	NPT 阴螺纹	2	1/8"	4 0.16" (4.0 mm) 6 0.25" (6.4 mm) 10 0.39" (10 mm) 15 0.59" (15 mm) 18 0.71" (18 mm)	与阀体一样	锥形	PTFE	否	黑色氧化铝条形手柄	直通型	无	FC-01															
6L	316L 不锈钢		N	NPT 阳螺纹	4	1/4"										标识方法与进口类型和进口尺寸一致	W	司太立合金	R	调节形	P	PEEK	Y	是	A	角型	S	NACE MRO175	F2	FC-02
S4	304 不锈钢		FRT	BSPT 阴螺纹	6	3/8" 或 6 mm																								
4L	304L 不锈钢		RT	BSPT 阳螺纹	8	1/2" 或 8 mm																								
S1	321 不锈钢		FMS	公制阴螺纹 (适配FG垫片)	10	10 mm																								
91	F91		MS	公制阳螺纹 (适配FG垫片)	12	3/4" 或 12 mm																								
92	F92		FRP	BSPP 阴螺纹 (适配BR垫片)	14	14 mm 或 M14 x 1.5																								
D5	2205 双相钢		BP	BSPP 阳螺纹 (适配FG垫片)	16	1" 或 16 mm																								
TI	钛		TS	英制 Tube 管插焊	18	18 mm																								
A20	合金 20		MTS	公制 Tube 管插焊	20	1 1/4" 或 20 mm 或 M20 x 1.5																								
M	合金 400		TB	英制 Tube 管对焊	22	22 mm 或 M22 x 1.5																								
INC	合金 600		MTB	公制 Tube 管对焊	24	M24 x 1.5																								
HC	合金 C-276		PS	Pipe 管插焊	25	25 mm																								
B	黄铜		PB	Pipe 管对焊	27	M27 x 2																								
CS	碳钢		FJ	英制双卡套接头	28	28 mm																								
904L	904L 不锈钢		MJ	公制双卡套接头																										
		UFB	英制 Tube 管活接对焊																											
		UMB	公制 Tube 管活接对焊																											

清洗和包装:

FC-01:一般工业用的标准清洗和包装。

FC-02:浸润系统组件的特殊清洗和包装, 满足 ASTM G93 C 等级要求。

注:“型号说明”用于说明 E-JOE 产品型号的组成规则, 不适

用于产品的具体选型, 不能随意组合。

如有疑问, 请联系 E-JOE 依乔流体。

锻造阀体针阀

32 系列: 工作压力可达 6000 psig

32H 系列: 工作压力可达 10000 psig

特点

- ◆ 一体式锻造阀
- ◆ 两截式阀杆设计, 上阀杆螺纹经滚压硬化处理, 下阀杆表面经特殊硬化处理
- ◆ 上阀杆螺纹的润滑脂与系统介质隔离
- ◆ 非旋转的下阀杆以上下运动代替旋转升降, 减少每个行程对填料的磨损, 减少阀座和阀头之间的摩擦
- ◆ 可面板安装
- ◆ 手柄采用两端螺钉锁紧, 稳固耐用
- ◆ 多种颜色手柄可供选择
- ◆ 每只阀门在出厂前均以额定工作压力的氮气或压缩空气 (32系列)或1.1倍额定工作压力的水 (32H系列) 进行密封测试

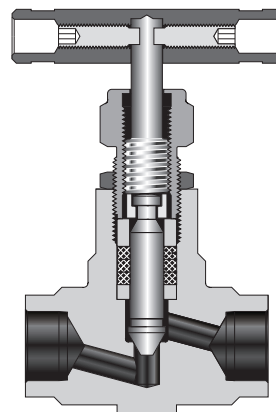

◆ 工作压力可达:

- 32 系列 - 不锈钢: 414 bar (6000 psig)
 合金 C-276: 414 bar (6000 psig)
 合金 400: 345 bar (5000 psig)
 钛: 241 bar (3500 psig)
 黄铜: 207 bar (3000 psig)
- 32H 系列 - 不锈钢: 690 bar (10000 psig)

◆ 工作温度:

- PTFE 填料: -54°C 至 232°C (-65°F 至 450°F)
 PEEK 填料: -54°C 至 260°C (-65°F 至 500°F)
 石墨 填料: -54°C 至 649°C (-65°F 至 1200°F)

温压曲线

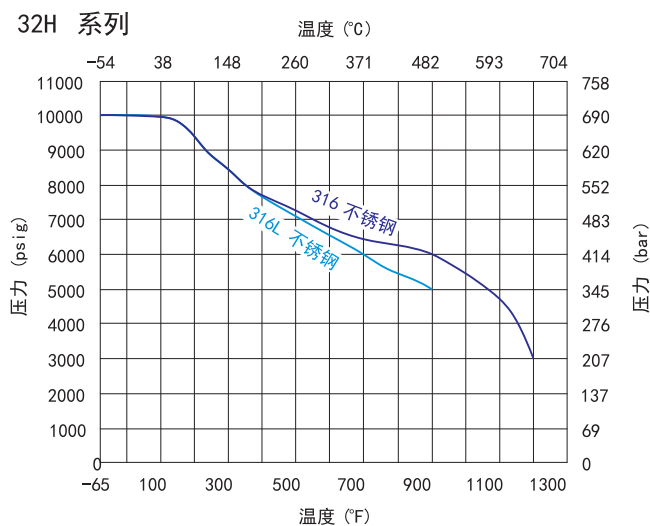
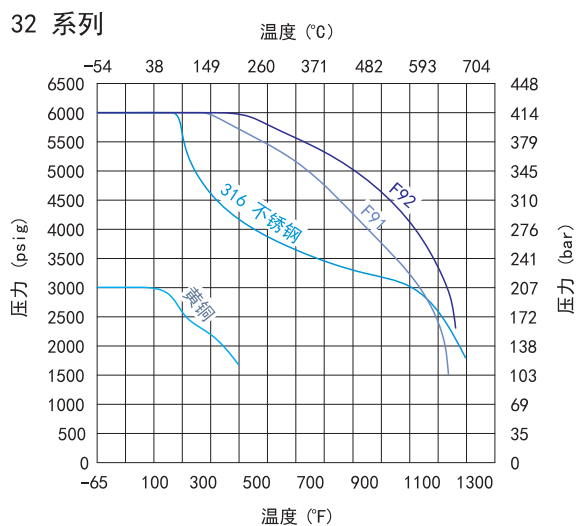

1. 曲线图基于石墨填料。
2. 软阀尖仅适用于 32 系列针阀, PCTFE 阀尖(软阀尖)最高使用温度为 93°C (200°F)。
3. 其它材料的曲线表, 请联系 E-JOE 依乔流体。

▶▶ 流量数据 38°C (100°F)

调节阀尖

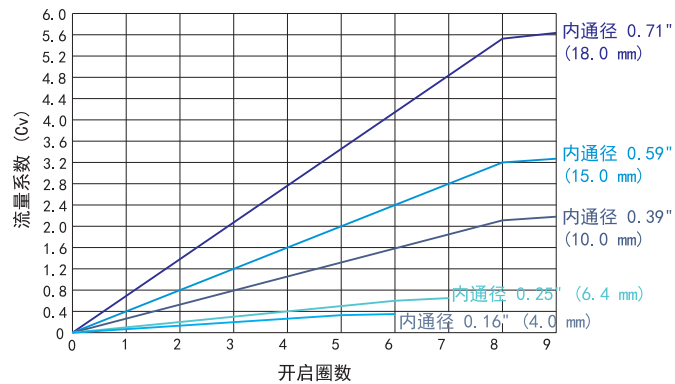

▶▶ 标准结构材料

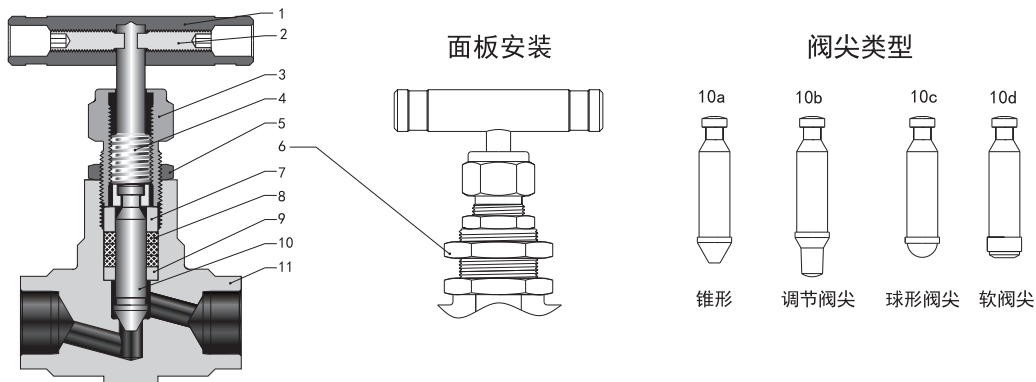

序号	元件	阀门材料		
		316 不锈钢	F91	黄铜
材料等级/ASTM 规格				
1	手柄	阳极氧化铝棒、不锈钢条形手柄或黑色圆形手柄		
2	紧定螺丝	镀锌碳钢		
3	填料压盖	304 不锈钢/A479	F91/A182	黄铜 C36000/B16
4	上阀杆	316 不锈钢/A479		
5	锁紧螺母	不锈钢	1020/A108	黄铜 C36000/B16
6	穿板螺母	不锈钢	1020/A108	黄铜 C36000/B16
7	压环	316 不锈钢/A479		
8	填料	PTFE 或 PEEK 或 石墨		
9	填料垫	316 不锈钢/A479		黄铜 C36000/B16
10a 10b 10c	下阀杆	硬化 316 不锈钢/A479		
10d		阀杆	316 不锈钢/A479	
	阀尖	PTFE 或 PCTFE		
11	阀体	316 不锈钢/A182	F91/A182	黄铜 C37700/B283
	阀座	与阀体一样		
	润滑剂	二硫化钼基		

1. 其它材料的阀门, 请联系 E-JOE 依乔流体。

尺寸

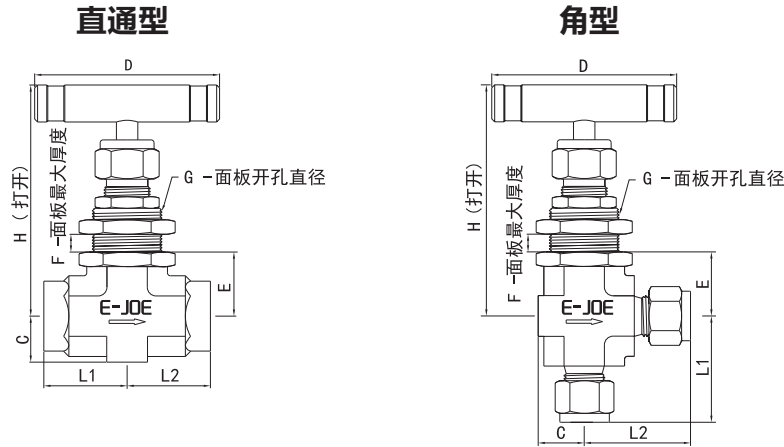

◆ 标准产品默认无穿板结构, 如需订购图示具有穿板结构的阀门, 请在基本订购型号后加“-Y”, 例如: SS-32-FN4-4-Y

32 系列尺寸表

基本订购消息	端口类型和尺寸 进口/出口	端口在 38°C (100°F) 下的压力 bar (psig)	内通径 in. (mm)	Cv	尺寸, in. (mm)							
					L1	L2	H	D	C	E	F	G
□□-32-FN2-4	1/8 NPT 阴螺纹	316不锈钢	0.16 (4.0)	0.35	1.00 (25.4)	1.00 (25.4)	2.85 (72.5)	2.17 (55)	0.49 (12.5)	0.71 (18.0)	0.25 (6.4)	0.77 (19.6)
□□-32-FN4-4	1/4 NPT 阴螺纹				1.03 (26.2)	1.03 (26.2)						
□□-32-FJ4-4	1/4" E-JOE				1.22 (30.9)	1.22 (30.9)						
□□-32-MJ6-4	6 mm E-JOE				1.25 (31.75)	1.25 (31.75)						
□□-32-MJ8-4	8 mm E-JOE				1.03 (26.2)	1.03 (26.2)						
□□-32-N4-4	1/4 NPT 阳螺纹				1.13 (28.6)	1.13 (28.6)						
□□-32-N6-4	3/8 NPT 阳螺纹				1.13 (28.6)	1.13 (28.6)						
□□-32-FO4-4	1/4" FO 阳螺纹				1.13 (28.6)	1.13 (28.6)						
□□-32-FR4-4	1/4" FR 阳螺纹				1.13 (28.6)	1.13 (28.6)						
□□-32-FN4-6	1/4 NPT 阴螺纹				1.13 (28.6)	1.13 (28.6)						
□□-32-FN6-6	3/8 NPT 阴螺纹		1.13 (28.6)	1.13 (28.6)								
□□-32-N6-6	3/8 NPT 阳螺纹		1.42 (36.1)	1.42 (36.1)								
□□-32-FJ6-6	3/8" E-JOE		1.44 (36.5)	1.44 (36.5)								
□□-32-MJ10-6	10 mm E-JOE		1.53 (38.9)	1.53 (38.9)								
□□-32-MJ12-6	12 mm MTS		1.56 (39.7)	1.56 (39.7)								
□□-32-MJ14-6	14 mm MTS		1.26 (32.0)	1.26 (32.0)								
□□-32-FN8-6	1/2 NPT 阴螺纹		1.50 (38.1)	1.50 (38.1)								
□□-32-N8-6	1/2 NPT 阳螺纹		1.53 (38.9)	1.53 (38.9)								
□□-32-FJ8-6	1/2" E-JOE		1.13 (28.6)	1.13 (28.6)								
□□-32-TS6-6-G	3/8" TS		0.62 (15.8)	0.62 (15.8)	0.62 (15.8)	0.62 (15.8)	0.62 (15.8)	0.62 (15.8)	0.62 (15.8)	0.62 (15.8)		
□□-32-TS8-6-G	1/2" TS											
□□-32-MTS12-6-G	12 mm MTS											
□□-32-MTS14-6-G	14 mm MTS											
□□-32-MTS1-6-G	16 mm MTS	1.50 (38.1)	1.50 (38.1)	1.50 (38.1)	1.50 (38.1)	1.50 (38.1)	1.50 (38.1)	1.50 (38.1)	1.50 (38.1)			
□□-32-MTB14-6-G	14 × 2.5 mm MTB											
□□-32-MTB16-6-G	16 × 2.8 mm MTB	1.50 (38.1)	1.50 (38.1)	1.50 (38.1)	1.50 (38.1)	1.50 (38.1)	1.50 (38.1)	1.50 (38.1)	1.50 (38.1)			

32 系列尺寸表

基本订购消息	端口类型和尺寸	端口在 38°C (100°F) 下的压力 bar (psig)	内通径 in. (mm)	Cv	尺寸, in. (mm)								
					L1	L2	H	D	C	E	F	G	
□□-32-UMB14-6-G	14 × 2.5 mm UMB	414(6000)	0.25 (6.4)	0.85	2.92 (74.1)	2.92 (74.1)	3.38 (85.8)	2.50 (63.5)	0.62 (15.8)	0.87 (22.0)	0.38 (9.7)	0.96 (24.4)	
□□-32-UMB16-6-G	16 × 2.8 mm UMB												
□□-32-FO8-6	1/2" FO 阳螺纹				1.13 (28.6)	1.13 (28.6)							
□□-32-FR8-6	1/2" FR 阳螺纹				1.56 (39.7)	1.56 (39.7)							
□□-32-MS20-6	M20 × 1.5 公制阳螺纹				1.50 (38.1)	1.50 (38.1)							
□□-32-MS22-6	M22 × 1.5 公制阳螺纹												
□□-32-FN8-10	1/2 NPT 阴螺纹	414(6000)	0.39 (10.0)	2.18	1.56 (39.7)	1.56 (39.7)	3.86 (98.0)	3.50 (88.9)	0.80 (20.4)	1.10 (28.3)	0.38 (9.7)	1.08 (27.5)	
□□-32-N12-10	3/4 NPT 阳螺纹												
□□-32-FJ12-10	3/4" E-JOE				400 (5800)								
□□-32-MJ14-10	14 mm E-JOE				414(6000)								
□□-32-MJ16-10	16 mm E-JOE				400 (5800)								
□□-32-MJ18-10	18 mm E-JOE				370 (5370)								
□□-32-MJ20-10	20 mm E-JOE				380 (5510)								
□□-32-MTS14-10-G	14 mm MTS												
□□-32-MTS16-10-G	16 mm MTS												
□□-32-MTS18-10-G	18 mm MTS												
□□-32-TS12-10-G	3/4" TS												
□□-32-PS8-10-GG	1/2 PS												
□□-32-MTB16-10-G	16 × 2.5 mm MTB	414(6000)	0.39 (10.0)	1.8	2.98 (75.7)	2.98 (75.7)	3.86 (98.0)	3.50 (88.9)	0.80 (20.4)	1.10 (28.3)	0.38 (9.7)	1.08 (27.5)	
□□-32-UMB14-10	14 × 2.5 mm UMB												
□□-32-UMB16-10	16 × 2.8 mm UMB												
□□-32-MS27-10	M27 × 2 公制阳螺纹												
□□-32-MTS25-15-G	25 mm MTS	379 (5500)	0.59 (15.0)	3.27	1.97 (50.0)	1.97 (50.0)	5.00 (127)	5.00 (127)	1.08 (27.5)	1.61 (41.0)	0.38 (9.7)	1.45 (36.8)	
□□-32-MTS28-15-G	28 mm MTS												
□□-32-PS12-15-G	3/4 PS												
□□-32-PB12-15-G	3/4×SCH80 PB												
□□-32-FJ12-15	3/4" E-JOE												400 (5800)
□□-32-MJ20-15	20 mm E-JOE												380 (5510)
□□-32-TS16-18-G	1" TS	414(6000)	0.71 (18.0)	5.65	1.97 (50.0)	1.97 (50.0)	3.38 (85.8)	2.50 (63.5)	0.62 (15.8)	0.87 (22.0)	0.38 (9.7)	1.45 (36.8)	
□□-32-MTS25-18-G	25 mm MTS												
□□-32-MTS28-18-G	28 mm MTS												
□□-32-PS12-18-G	3/4 PS												
□□-32-PB16-18-G	1×SCH80 PB												

1. 端口类型中 E-JOE 为 E-JOE 双卡套接头, E-JOE 双卡套接头的阀门工作压力与所选用 Tubing 管的壁厚有关, 其工作压力请查看依乔流体“Tubing管”样本中的可允许压力值。
2. 端口类型中 FO 为 O 形圈端面密封接头, FR 为金属垫片端面密封接头。
3. 所列尺寸和类型是标准的, 其它的尺寸和类型可供选择, 请联系 E-JOE 依乔流体。
4. 所列端口类型中 E-JOE 卡套接头的阀门尺寸为手紧卡套螺母时的尺寸。所有尺寸仅供参考, 可能有变动。上述未列尺寸, 请联系 E-JOE 依乔流体。

尺寸

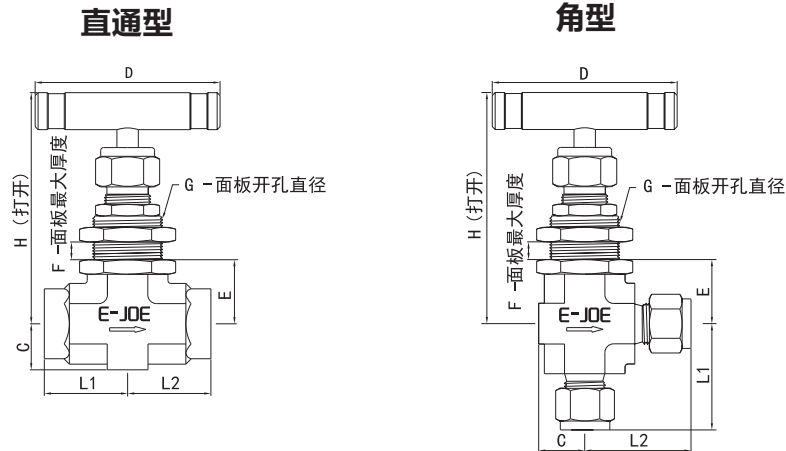

◆ 标准产品默认无穿板结构, 如需订购图示具有穿板结构的阀门, 请在基本订购型号后加“-Y”, 例如: SS-32H-FN4-4-Y

32H 系列尺寸表

基本订购消息	端口类型和尺寸 进口/出口	端口在 38°C (100°F) 下的压力 bar (psig)	内通径 in. (mm)	Cv	尺寸, in. (mm)							
					L1	L2	H	D	C	E	F	G
□□-32H-FJ4-4	1/4" E-JOE	690(10000)	0.16 (4.0)	0.35	1.41 (35.8)	1.41 (35.8)	2.85 (72.5)	2.17 (55)	0.62 (15.8)	0.76 (19.4)	0.25 (6.4)	0.77 (19.6)
□□-32H-FN2-4	1/8 NPT 阴螺纹				1.00 (25.4)	1.00 (25.4)						
□□-32H-FN4-4	1/4 NPT 阴螺纹				1.06 (26.2)	1.06 (26.2)						
□□-32H-N4-4	1/4 NPT 阳螺纹				1.22 (30.9)	1.22 (30.9)						
□□-32H-FN4N4-4	1/4 NPT 阴螺纹/ 1/4 NPT 阳螺纹				1.06 (26.2)	1.06 (26.2)						
□□-32H-TS4-4-G	1/4" TS				1.06 (26.2)	1.06 (26.2)						
□□-32H-FN4-6	1/4 NPT 阴螺纹	620(9000)	0.25 (6.4)	0.85	1.12 (28.6)	1.12 (28.6)	3.38 (85.8)	2.50 (63.5)	0.76 (19.4)	0.87 (22.0)	0.38 (9.7)	0.96 (24.4)
□□-32H-FN6-6	3/8 NPT 阴螺纹				1.50 (38.1)	1.50 (38.1)						
□□-32H-N6-6	3/8 NPT 阳螺纹	690(10000)	0.39 (10.0)	2.18	1.56 (39.7)	1.56 (39.7)	3.86 (98.0)	3.50 (88.9)	0.49 (12.5)	1.10 (28.3)	0.38 (9.7)	1.08 (27.5)
□□-32H-TS8-10-G	1/2" TS								0.80 (20.4)			
□□-32H-MTS16-10-G	16 mm MTS								0.88 (22.2)			
□□-32H-MTB25-10-G	25 x 5.5 mm MTB								4.16 (105.7)			
□□-32H-FN8-10	1/2 NPT 阴螺纹											

1. 端口类型中 E-JOE 为 E-JOE 双卡套接头, E-JOE 双卡套接头的阀门工作压力与所选用 Tubing 管的壁厚有关, 其工作压力请查看依乔流体“Tubing管”样本中的可允许压力值。
2. 所列尺寸和类型是标准的, 其它的尺寸和类型可供选择, 请联系 E-JOE 依乔流体。
3. 所列端口类型中 E-JOE 卡套接头的阀门尺寸为手紧卡套螺母时的尺寸。所有尺寸仅供参考, 可能有变动。上述未列尺寸, 请联系 E-JOE 依乔流体。

型号说明

S4 - 32 - TS16 MTS 25 - 18WR - GYM - ASF2

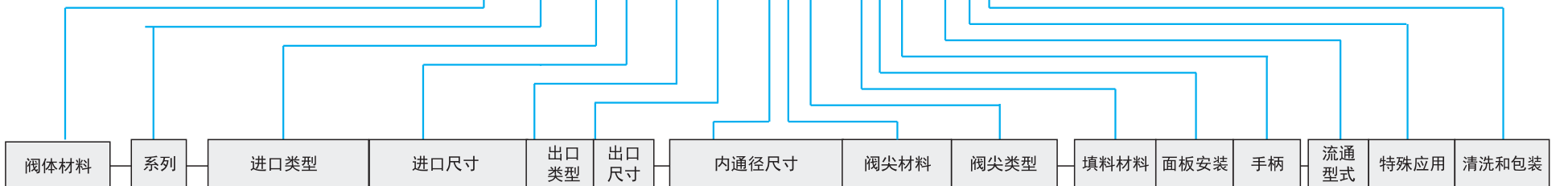

阀体材料	系列
SS	316 不锈钢
6L	316L 不锈钢
S4	304 不锈钢
4L	304L 不锈钢
S1	321 不锈钢
91	F91
92	F92
D5	2205 双相钢
TI	钛
A20	合金 20
M	合金 400
INC	合金 600
HC	合金 C-276
B	黄铜
CS	碳钢
904L	904L 不锈钢

32
32H

进口类型	进口尺寸	出口类型	出口尺寸
FN	NPT 阴螺纹	同进口一致	
N	NPT 阳螺纹	标识方法同进口类型和进口尺寸一致	
FRT	BSPT 阴螺纹		
RT	BSPT 阳螺纹		
FMS	公制阴螺纹 (适配 FG 垫片)		
MS	公制阳螺纹 (适配 FG 垫片)		
FRP	BSPP 阴螺纹 (适配 BR 垫片)		
BP	BSPP 阳螺纹 (适配 FG 垫片)		
TS	英制 Tube 管插焊		
MTS	公制 Tube 管插焊		
TB	英制 Tube 管对焊		
MTB	公制 Tube 管对焊		
PS	Pipe管插焊		
PB	Pipe管对焊		
FJ	英制双卡套接头		
MJ	公制双卡套接头		
UFB	英制 Tube 管活接对焊		

同进口一致
标识方法同进口类型和进口尺寸一致

内通径尺寸	阀尖材料	阀尖类型
4	同阀体一样	锥形
6	W 司太立合金	R 调节形
10	D5 2205双相钢	B 球形
15	TI 钛	T 软阀尖-PTFE
18	A20 合金20	K 软阀尖-PCTFE
	M 合金400	软阀尖选型仅适用32系列中 0.16" (4.0mm)、0.25" (6.4 mm)和 0.39" (10.0mm) 内通径
	INC 合金600	
	HC 合金C-276	

填料材料	面板安装	手柄
P	PTFE	否
Y	PEEK	是
G	石墨	

流通型式	特殊应用	清洗和包装
直通型	无	FC-01
A 角型	S NACEMR0175	F2 FC-02
SI 硫钝化		

黑色氧化铝条形手柄
C 红色氧化铝条形手柄
F 绿色氧化铝条形手柄
J 蓝色氧化铝条形手柄
M 不锈钢条形手柄
O 黑色圆形手柄(仅适用 32系列中0.16"(4.0mm)和0.25"(6.4 mm)内通径)

1. 公制螺纹的标准螺距如下:

- M10 及以下: 1mm
- M12 至 M24: 1.5mm
- M27 及以上: 2mm

在型号中标准螺距已省。

- 2. FO 为 O 形圈端面密封接头。
- 3. FR 为金属垫片端面密封接头。
- 4. 清洗和包装:

FC-01: 一般工业用的标准清洗和包装。

FC-02: 浸润系统组件的特殊清洗和包装, 满足 ASTM G93 C 等级要求。

整体式阀帽针阀

33 系列: 工作压力可达 5000 psig

特点

- ◆ 一体式锻造阀
- ◆ 碟簧自动补偿填料密封系统
- ◆ 填料螺母便于外部调整
- ◆ 多种颜色手柄可供选择
- ◆ 结构紧凑
- ◆ 可面板安装
- ◆ 每只阀门在出厂前均以额定工作压力的氮气或压缩空气进行密封测试

◆ 工作压力可达:
33 系列 - 不锈钢: 345 bar (5000 psig)

◆ 工作温度:
PTFE 阀尖: -54°C 至 232°C (-65°F 至 450°F)
PEEK 阀尖: -54°C 至 260°C (-65°F 至 500°F)

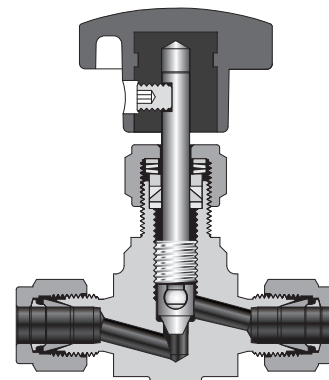

温压曲线

33 系列

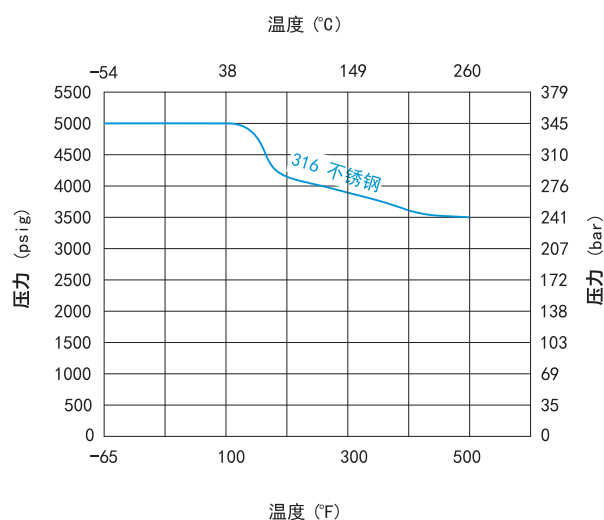

1. 曲线图基于 PEEK 填料。
2. 使用 PCTFE 阀尖(软阀尖)最高温度为温度为 93° C (200° F)。
3. 其它材料的曲线表, 请联系 E-JOE 依乔流体。

▶▶ 流量数据 38°C (100°F)

调节阀尖

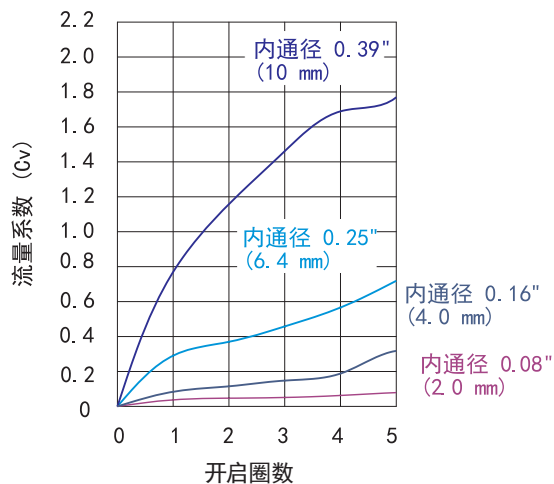

▶▶ 标准结构材料

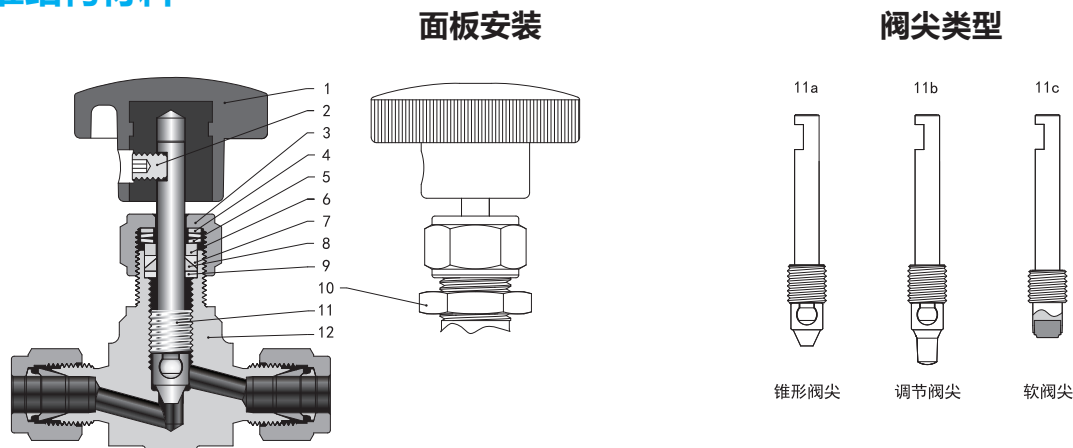

序号	元件	阀门材料		
		316 不锈钢	黄铜	合金 400
		材料等级/ASTM 规格		
1	手柄	黑色圆形手柄 (铝合金或尼龙带铜嵌件)、铝合金条形手柄或不锈钢条形手镀锌碳钢		
2	紧定螺丝	镀锌碳钢		
3	填料压盖	304 不锈钢/A479	黄铜 C36000/B16	304 不锈钢/A479
4	垫片	316 不锈钢/A479		
5	蝶形弹簧	S17700/A693		
6	垫片	316 不锈钢/A479		
7	上填料	PTFE/PEEK		
8	下填料	PTFE/PEEK		
9	填料垫	316 不锈钢/A479		400/B564
10	穿板螺母	不锈钢	黄铜 C36000/B16	不锈钢
11a	阀杆	316 不锈钢/A479		400/B564
11b	阀尖	硬化 316 不锈钢/A479		400/B564
11c	阀杆	316 不锈钢/A479		400/B564
	阀尖	PTFE 或 PCTFE		400/B564
12	阀体	316 不锈钢/A182	C37700/B283	400/B564
		润滑剂		
		二硫化钼基		

1. 其它材料的阀门, 请联系 E-JOE 依乔流体。

▶ 尺寸

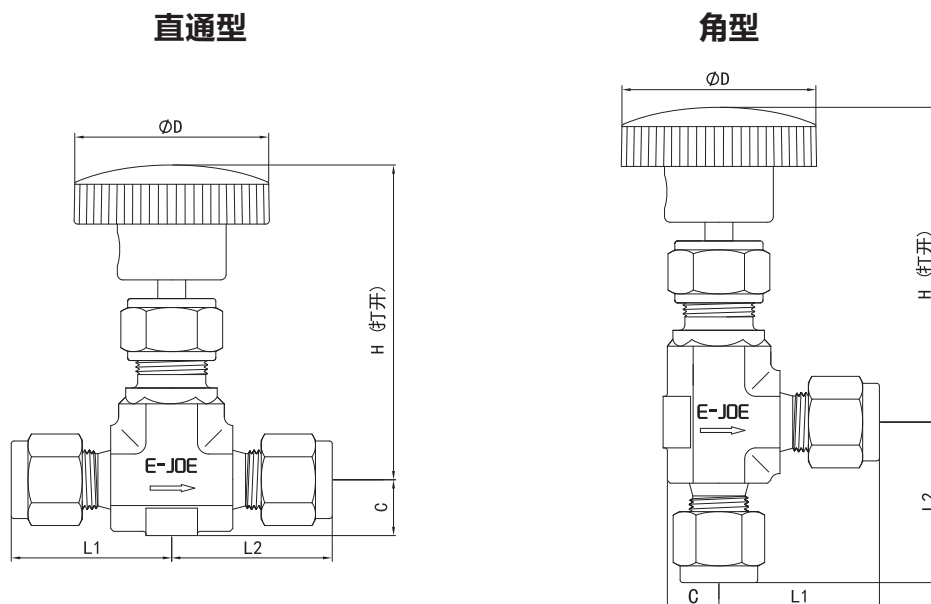

33 系列尺寸表

基本订购消息	端口类型和尺寸		内通径 in. (mm)	Cv	尺寸, in. (mm)				
	进口	出口			L1	L2	C	D	H
□□-33-N2-2	1/8 NPT 阳螺纹	1/8 NPT 阳螺纹	0.08 (2.0)	0.09	0.75 (19.5)	0.75 (19.5)	0.32 (8.2)	1.00 (25.4)	2.30 (58.4)
□□-33-FN2-2	1/8 NPT 阴螺纹	1/8 NPT 阴螺纹			0.81 (20.6)	0.81 (20.6)			
□□-33-FJ2-2	1/8" E-JOE	1/8" E-JOE			0.98 (25.0)	0.98 (25.0)			
□□-33-MJ3-2	3 mm E-JOE	3 mm E-JOE							
□□-33-FN2-4	1/8 NPT 阴螺纹	1/8 NPT 阴螺纹	0.16 (4.0)	0.35	0.81 (20.6)	0.81 (20.6)	0.39 (10.0)	1.38 (35.0)	2.46 (62.5)
□□-33-N4-4	1/4 NPT 阳螺纹	1/4 NPT 阳螺纹			0.98 (25.0)	0.98 (25.0)			
□□-33-FJ4-4	1/4" E-JOE	1/4" E-JOE			1.13 (28.7)	1.13 (28.7)			
□□-33-MJ6-4	6 mm E-JOE	6 mm E-JOE			1.17 (29.7)	1.17 (29.7)			
□□-33-MJ8-4	8 mm E-JOE	8 mm E-JOE							
□□-33-UMB6-4	6 × 1.8 mm UMB	6 × 1.8 mm UMB			2.24 (57.0)	2.24 (57.0)			
□□-33-FN4-6	1/4 NPT 阴螺纹	1/4 NPT 阴螺纹	0.25 (6.4)	0.70	1.06 (26.9)	1.06 (26.9)	0.49 (12.5)	1.88 (47.8)	2.85 (72.4)
□□-33-FN6-6	3/8 NPT 阴螺纹	3/8 NPT 阴螺纹					0.62 (15.8)		2.90 (73.7)
□□-33-N6-6	3/8 NPT 阳螺纹	3/8 NPT 阳螺纹			1.12 (28.4)	1.12 (28.4)	0.49 (12.5)		2.85 (72.4)
□□-33-N8-6	1/2 NPT 阳螺纹	1/2 NPT 阳螺纹			1.50 (38.1)	1.50 (38.1)	0.62 (15.8)		2.90 (73.7)
□□-33-FJ6-6	3/8" E-JOE	3/8" E-JOE			1.29 (32.8)	1.29 (32.8)			
□□-33-FJ8-6	1/2" E-JOE	1/2" E-JOE			1.40 (35.6)	1.40 (35.6)	0.49 (12.5)		2.85 (72.4)
□□-33-MJ10-6	10 mm E-JOE	10 mm E-JOE			1.30 (33.0)	1.30 (33.0)			
□□-33-MJ12-6	12 mm E-JOE	12 mm E-JOE			1.40 (35.6)	1.40 (35.6)			
□□-33-MJ14-6	14 mm E-JOE	14 mm E-JOE							
□□-33-MS20-6	M20 × 1.5 公制阳螺纹	M20 × 1.5 公制阳螺纹			1.56 (39.7)	1.56 (39.7)	0.62 (15.8)		2.90 (73.7)
□□-33-UMB10-6	10 × 2.2 mm UMB	10 × 2.2 mm UMB			1.50 (38.1)	1.50 (38.1)			
□□-33-UMB14-6	14 × 2.5 mm UMB	14 × 2.5 mm UMB			2.60 (66.0)	2.60 (66.0)	0.49 (12.5)		2.85 (72.4)

33 系列尺寸表

基本订购消息	端口类型和尺寸		内通径 in. (mm)	Cv	尺寸, in. (mm)				
	进口	出口			L1	L2	C	D	H
□□-33-FN8-10-L	1/2 NPT 阴螺纹	1/2 NPT 阴螺纹	0.39 (10.0)	1.18	1.50 (38.1)	1.50 (38.1)	0.76 (19.4)	3.50 (88.9)	3.37 (85.7)
□□-33-FN12-10-L	3/4 NPT 阴螺纹	3/4 NPT 阴螺纹			1.56 (39.7)	1.56 (39.7)	0.80 (20.4)		
□□-33-N12-10-L	3/4 NPT 阳螺纹	3/4 NPT 阳螺纹			1.56 (39.7)	1.56 (39.7)	0.76 (19.4)		
□□-33-FJ8-10-L	1/2" E-JOE	1/2" E-JOE			1.90 (48.3)	1.90 (48.3)	0.76 (19.4)		
□□-33-FJ12-10-L	3/4" E-JOE	3/4" E-JOE							
□□-33-MJ14-10-L	14 mm E-JOE	14 mm E-JOE							

1. 端口类型中 E-JOE 为 E-JOE 双卡套接头, E-JOE 双卡套接头的阀门工作压力与所选用 Tubing 管的壁厚有关, 其工作压力请查看依乔流体“Tubing管”样本中的可允许压力值。
2. 所列尺寸和类型是标准的, 其它的尺寸和类型可供选择, 请联系 E-JOE 依乔流体。
3. 所列端口类型中 E-JOE 卡套接头的阀门尺寸为手紧卡套螺母时的尺寸。所有尺寸仅供参考, 可能有变动。上述未列尺寸, 请联系 E-JOE 依乔流体。

▶▶ 33 系列面板安装尺寸表

内通径 in. (mm)	尺寸, in. (mm)	
	E	F
0.08 (2.0)	0.44 (11.2)	0.47 (11.9)
0.16 (4.0)	0.44 (11.2)	0.53 (13.5)
0.25 (6.4)	0.50 (12.7)	0.78 (19.8)
0.39 (10.0)	0.75 (19.1)	1.03 (26.2)

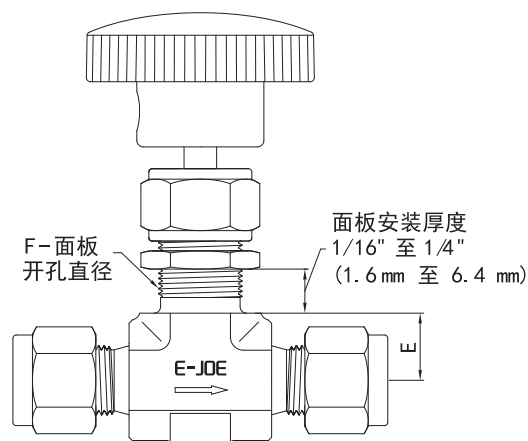

1. 标准产品默认无穿板结构。
2. 如需订购图示具有穿板结构的阀门, 请在基本订购型号后加“-Y”, 例如: SS-33-FN4-4-Y

型号说明

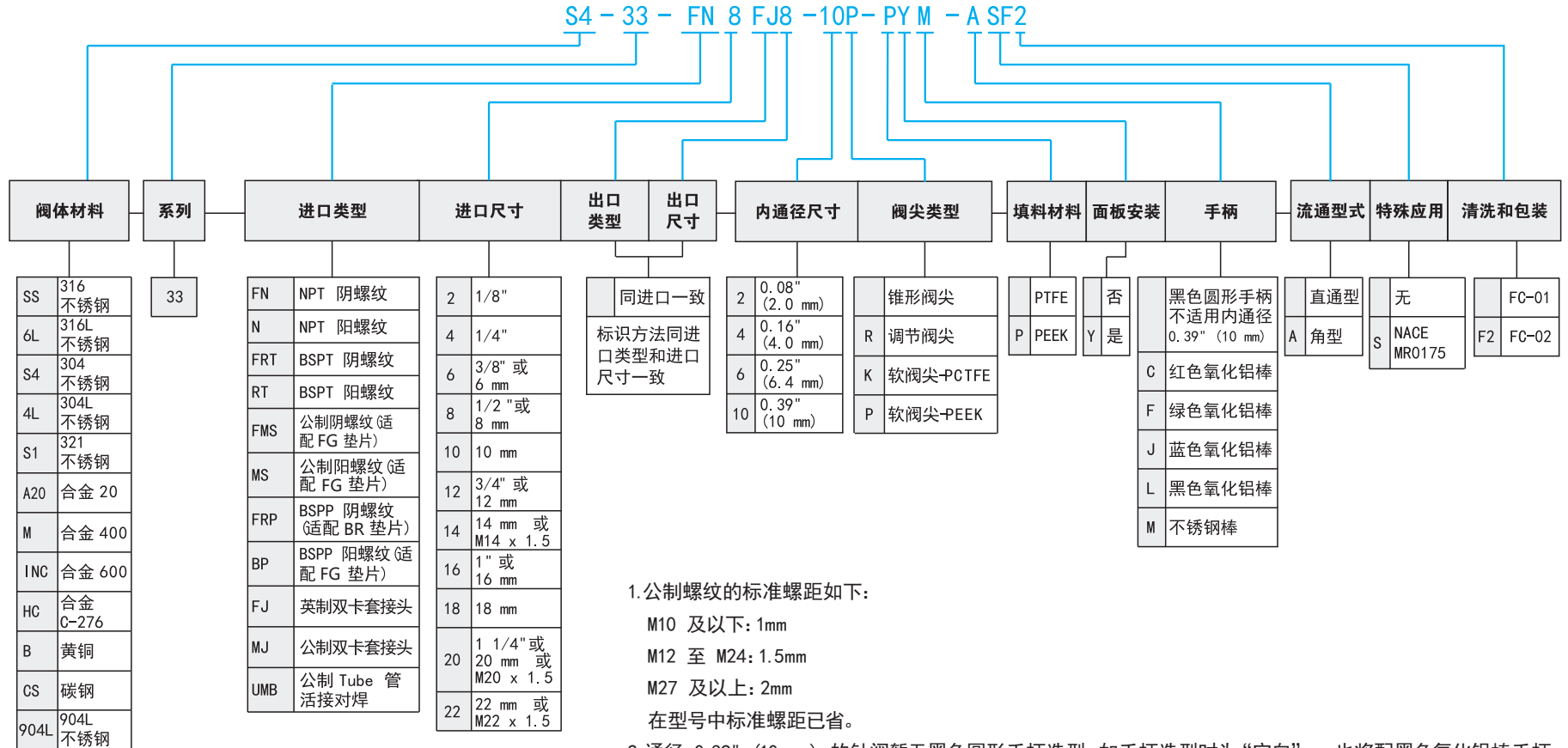

1. 公制螺纹的标准螺距如下:

M10 及以下: 1mm

M12 至 M24: 1.5mm

M27 及以上: 2mm

在型号中标准螺距已省。

2. 通径 0.39" (10 mm) 的针阀暂无黑色圆形手柄选型, 如手柄选型时为“空白”, 也将配黑色氧化铝棒手柄。

3. 清洗和包装:

FC-01: 一般工业用的标准清洗和包装。

FC-02: 浸润系统组件的特殊清洗和包装, 满足 ASTM G93 C 等级要求。

注: “型号说明”用于说明 E-JOE 产品型号的组成规则, 不适

用于产品的具体选型, 不能随意组合。

如有疑问, 请联系 E-JOE 依乔流体。

联合阀帽式针阀

34 系列: 工作压力可达 6000 psig

34H 系列: 工作压力可达 10000 psig

特点

- ◆ 一体式锻造阀体
 - ◆ 两截阀杆设计, 上阀杆螺纹经滚压硬化处理, 下阀杆表面经特殊硬化处理
 - ◆ 联合阀帽结构可防止阀门意外分解
 - ◆ 上阀杆螺纹的润滑脂与系统介质隔离
 - ◆ 非旋转的下阀杆上下运动代替旋转升降, 减少每个行程对填料的磨损, 减少阀座和阀头之间的摩擦
 - ◆ 阀门在全开位置具有背密封功能
 - ◆ 面板安装
 - ◆ 手柄采用两端螺钉锁紧, 稳固耐用
 - ◆ 多种颜色手柄可供选择
 - ◆ 每只阀门在出厂前均以额定工作压力的氮气或压缩空气(34系列)或1.1倍额定工作压力的水(34H系列)进行密封测试
- ◆ 工作压力可达:
- 34 系列 - 不锈钢: 414 bar (6000 psig)
 - 合金 C-276: 414 bar (6000 psig)
 - 合金 400: 345 bar (5000 psig)
 - 钛: 241 bar (3500 psig)
 - 34H 系列 - 不锈钢: 690 bar (10000 psig)
- ◆ 工作温度:
- PTFE 填料: -54°C 至 232°C (-65°F 至 450°F)
 - PEEK 填料: -54°C 至 260°C (-65°F 至 500°F)
 - 石墨 填料: -54°C 至 649°C (-65°F 至 1200°F)

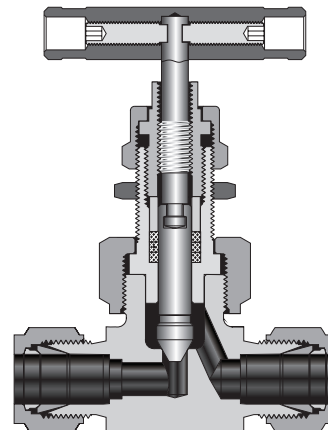

温度曲线

34 系列

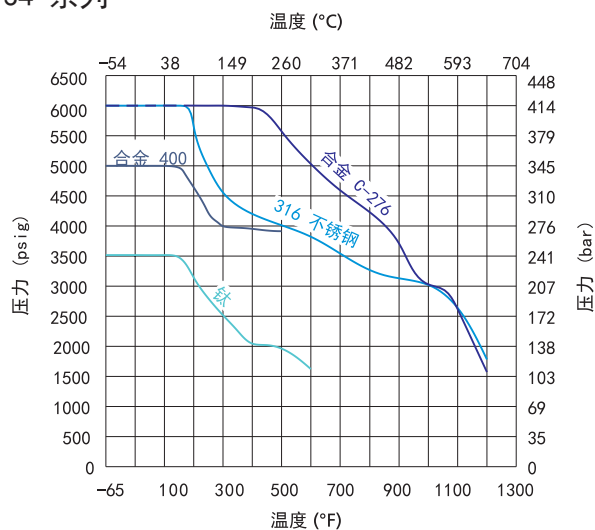

34H 系列

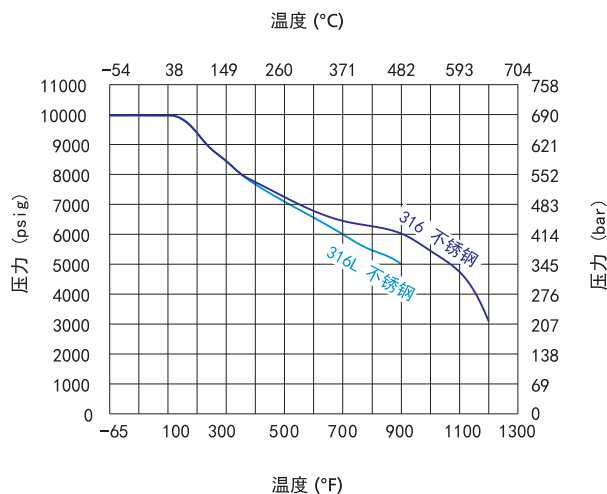

1. 曲线图基于石墨填料。
2. 软阀尖仅适用于 34 系列针阀, PCTFE 阀尖(软阀尖)最高工作温度为 93°C (200°F)。
3. 其它材料的曲线表, 请联系 E-JOE 依乔流体。

▶▶ 流量数据 37°C (100°F)

调节阀尖

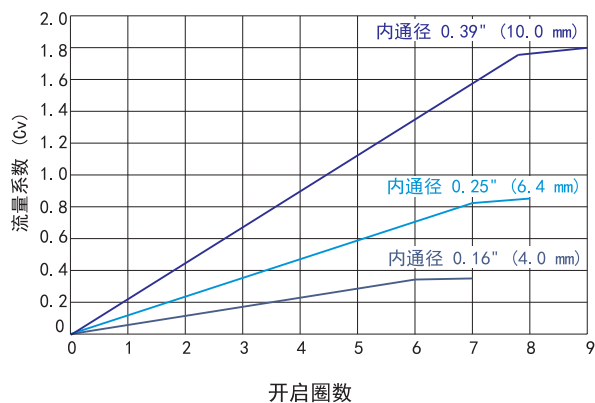

▶▶ 标准结构材料

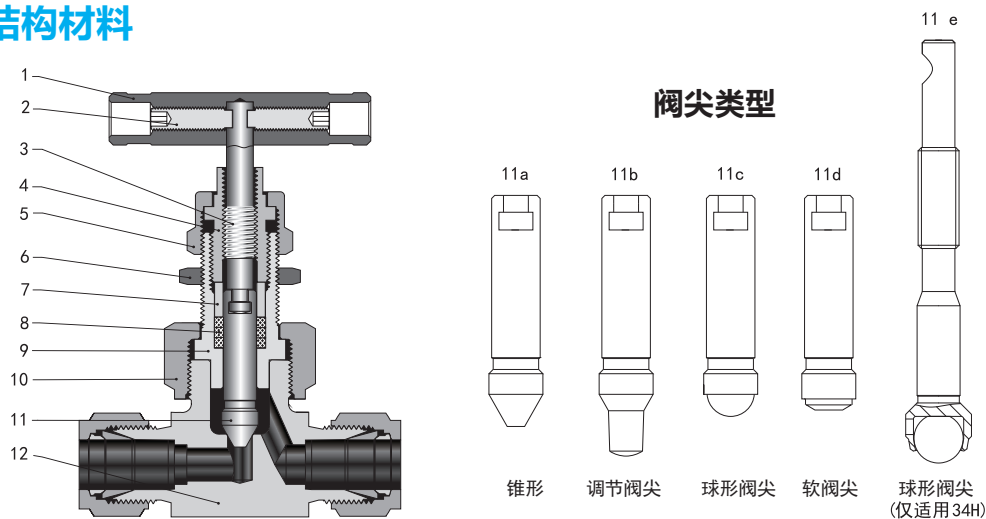

序号	元件	阀门材料			
		316 不锈钢	合金 400	钛	合金 C-276
材料等级/ASTM 规格					
1	手柄	阳极氧化铝棒、不锈钢条形手柄或黑色圆形手柄			
2	紧定螺丝	镀锌碳钢			
3	填料压盖	316 不锈钢/A479			
4	上阀杆	304 不锈钢/A479			
5	锁紧螺母	316 不锈钢/A479			
6	穿板螺母	不锈钢			
7	压环	316 不锈钢/A479			
8	填料	PTFE 或 PEEK 或 石墨			
9	阀帽	316 不锈钢/A479	合金 400/B164	钛 Gr 4/B348	合金 C-276/B574
10	联合螺母	316 不锈钢/A479			
11a 11b 11c	下阀杆	硬化 316 不锈钢/A479	合金 400/B164	钛 Gr 4/B348	合金 C-276/B574
11d	阀杆	316 不锈钢/A479	合金 400/B164	钛 Gr 4/B348	合金 C-276/B574
	阀尖	PTFE 或 PCTFE 或 PEEK			
12	阀体	316 不锈钢/A182	合金 400/B164、B127、B564	钛 Gr 4/B348 或 钛 Gr 4/B381	合金 C-276/B574
	阀座	与阀体一致			
	润滑剂	二硫化钼基			

注：其它材料的阀门，请联系 E-JOE 依乔流体。

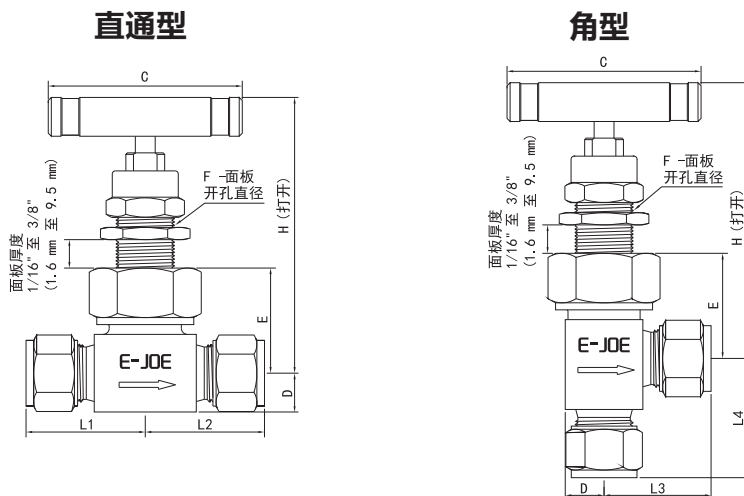

34 系列尺寸表

基本订购消息	端口类型和尺寸	端口在 38°C (100°F) 下的压力 bar (psig)	内通径 in. (mm)	Cv	尺寸, in. (mm)																	
					进口/出口	316不锈钢	L1	L2	L3	L4	C	D	E	F	H							
□□-34-FN2-4	1/8 NPT 阴螺纹	414(6000)	0.16 (4.0)	0.35	1.00 (25.4)	1.00 (25.4)	0.89 (22.6)	1.00 (25.4)	1.75 (44.5)	0.39 (9.9)	1.09 (27.7)	0.59 (15.0)	3.06 (77.7)									
□□-34-FN4-4	1/4 NPT 阴螺纹				1.03 (26.2)	1.03 (26.2)																
□□-34-N4FN4-4	1/4 NPT 阳螺纹/ 1/4 NPT 阴螺纹				1.00 (25.4)	1.03 (26.2)																
□□-34-N4-4	1/4 NPT 阳螺纹				1.00 (25.4)	1.00 (25.4)																
□□-34-N6-4	3/8 NPT 阳螺纹				1.00 (25.4)	1.00 (25.4)																
□□-34-FRP4-4	1/4 BSPP阴螺纹				1.03 (26.2)	1.03 (26.2)																
□□-34-N4FJ4-4	1/4 NPT 阳螺纹/ 1/4" E-JOE				1.00 (25.4)	1.22 (30.9)																
□□-34-FN4FJ4-4	1/4 NPT 阴螺纹/ 1/4" E-JOE				1.03 (26.2)	1.22 (30.9)																
□□-34-FJ4-4	1/4" E-JOE				1.03 (26.2)	1.14 (29.0)																
□□-34-MJ6-4	6 mm E-JOE				1.22 (30.9)	1.22 (30.9)																
□□-34-MJ8-4	8 mm E-JOE				1.22 (30.9)	1.15 (29.2)																
□□-34-TS4-4	1/4" TS				1.00 (25.4)	1.00 (25.4)																
□□-34-FO4-4	1/4" FO 阳螺纹				1.00 (25.4)	1.00 (25.4)																
□□-34-FR4-4	1/4" FR 阳螺纹				1.03 (26.2)	1.03 (26.2)																
□□-34-FN4-6	1/4 NPT 阴螺纹				400(5800)	0.25 (6.4)	0.86							1.13 (28.6)	1.13 (28.6)	1.00 (25.4)	1.13 (28.6)	2.50 (63.5)	0.50 (12.7)	1.34 (34.0)	0.78 (19.8)	3.78 (96.0)
□□-34-FN6-6	3/8 NPT 阴螺纹													1.06 (26.9)								
□□-34-N6-6	3/8 NPT 阳螺纹													1.41 (35.9)	1.41 (35.9)							
□□-34-FJ6-6	3/8" E-JOE													1.28 (32.5)	1.47 (37.3)							
□□-34-FJ8-6	1/2" E-JOE	1.52 (38.6)	1.52 (38.6)																			
□□-34-MJ10-6	10 mm E-JOE	1.40 (35.6)	1.58 (40.1)																			
□□-34-MJ12-6	12 mm E-JOE	1.42 (36.1)	1.48 (37.6)																			
□□-34-MJ14-6	14 mm E-JOE	1.30 (33.0)	1.58 (40.1)																			
□□-34-MJ16-6	16 mm E-JOE	1.52 (38.6)	1.52 (38.6)																			

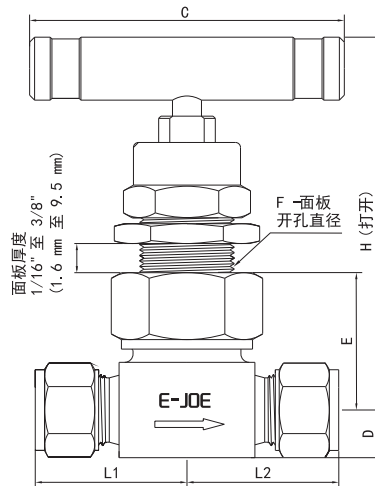

34H 系列尺寸表

基本订购消息	端口类型和尺寸 进口/出口	端口在 38°C (100°F) 下的压力 bar (psig)	内通径 in. (mm)	Cv	尺寸, in. (mm)							
					L1	L2	C	D	E	F	H	
□□-34H-FJ4-4	1/4" E-JOE	316不锈钢	0.16 (4.0)	0.35	1.41 (35.8)	1.41 (35.8)	2.50 (63.5)	0.50 (12.7)	1.35 (34.3)	0.78 (19.8)	3.74 (95.0)	
□□-34H-FN2-4	1/8 NPT 阴螺纹											
□□-34H-FN4-4	1/4 NPT 阴螺纹											
□□-34H-N4FN4-4	1/4 NPT 阳螺纹/ 1/4 NPT 阴螺纹		690(10000)	0.25 (6.4)	0.86	1.13 (28.6)	1.13 (28.6)	3.50 (88.9)	0.63 (16.0)	1.77 (45.0)	1.03 (26.2)	4.90 (124.5)
□□-34H-N4-4	1/4 NPT 阳螺纹											
□□-34H-TS4-4-G	1/4" TS											
□□-34H-FN4-6	1/4 NPT 阴螺纹											
□□-34H-N8-6	1/2 NPT 阳螺纹											
□□-34H-TS8-6-G	1/2" TS											
□□-34H-MTS12-6-G	12 mm MTS		1.8	0.39 (10.0)	1.56 (39.7)	1.56 (39.7)	3.50 (88.9)	0.91 (23.0)	2.29 (58.2)	1.14 (28.9)	5.28 (134.1)	
□□-34H-MTS16-10-G	16 mm MTS											
□□-34H-MTB22-10-G	22×5 mm MTB											
□□-34H-FN8-10	1/2 NPT 阴螺纹											

1. 端口类型中 E-JOE 为 E-JOE 双卡套接头, E-JOE 双卡套接头的阀门工作压力与所选用 Tubing 管的壁厚有关, 其工作压力请查看依乔流体“Tubing管”样本中的可允许压力值。
2. 所列尺寸和类型是标准的, 其它的尺寸和类型可供选择, 请联系 E-JOE 依乔流体。
3. 所列端口类型中 E-JOE 卡套接头的阀门尺寸为手紧卡套螺母时的尺寸。所有尺寸仅供参考, 可能有变动。上述未列尺寸, 请联系 E-JOE 依乔流体。

型号说明

SS - 34 - FN 6 FJ6 - 6 WB - GM - ASF2

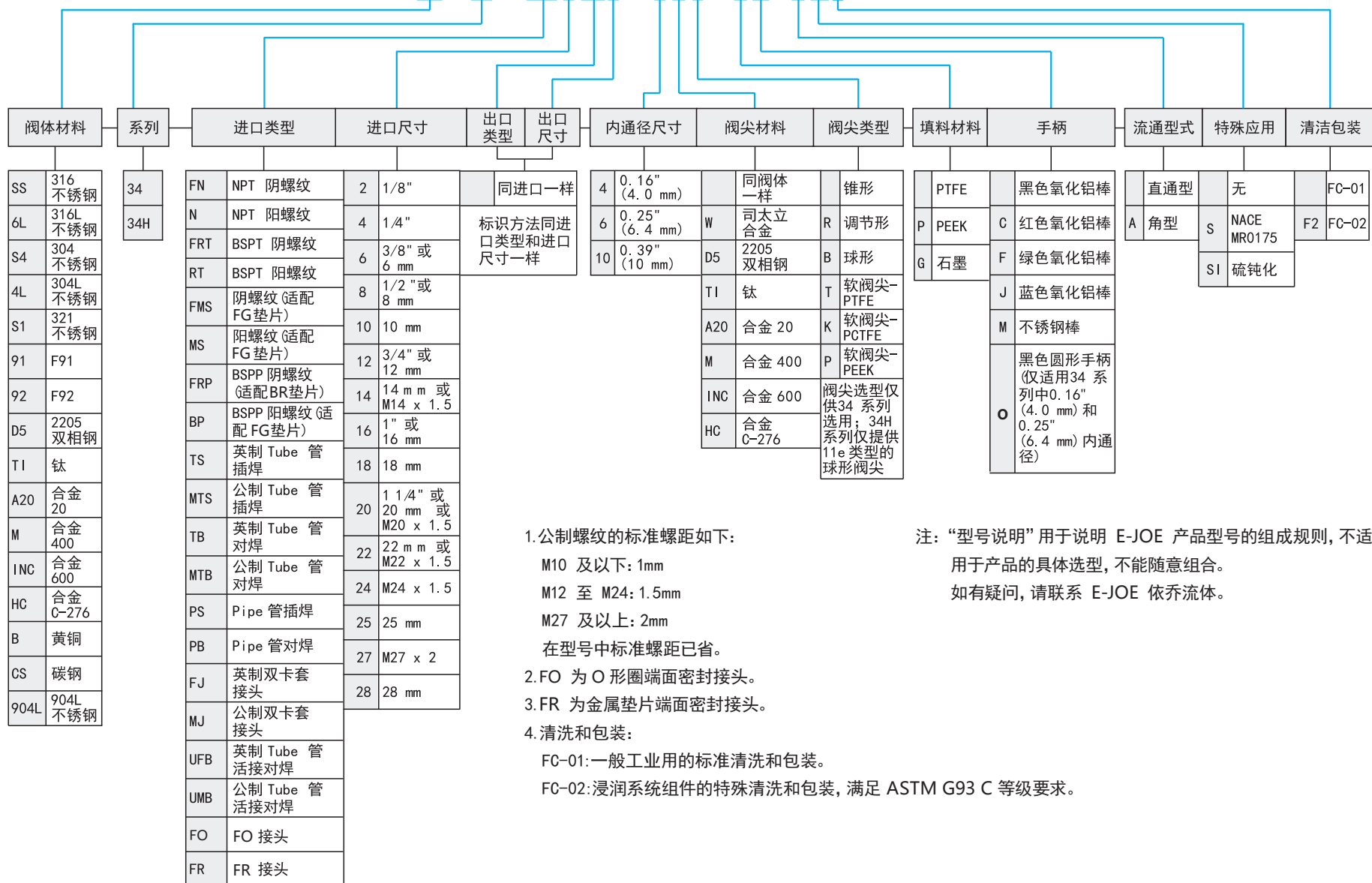

1. 公制螺纹的标准螺距如下:

- M10 及以下: 1mm
- M12 至 M24: 1.5mm
- M27 及以上: 2mm

在型号中标准螺距已省。

- 2. FO 为 O 形圈端面密封接头。
- 3. FR 为金属垫片端面密封接头。
- 4. 清洗和包装:

FC-01: 一般工业用的标准清洗和包装。

FC-02: 浸润系统组件的特殊清洗和包装, 满足 ASTM G93 C 等级要求。

注: “型号说明”用于说明 E-JOE 产品型号的组成规则, 不适用于产品的具体选型, 不能随意组合。如有疑问, 请联系 E-JOE 依乔流体。

▶▶ 非旋转阀杆针阀

35 系列: 工作压力可达 3000 psig

35H 系列: 工作压力可达 5000 psig

▶▶ 特点

- ◆ 一体式锻造阀体
- ◆ 直通型和角型结构可
- ◆ 结构紧凑
- ◆ 非旋转阀杆
- ◆ 手柄具有防污功能
- ◆ 每只阀门在出厂前均以额定工作压力的氮气或压缩空气进行密封测试

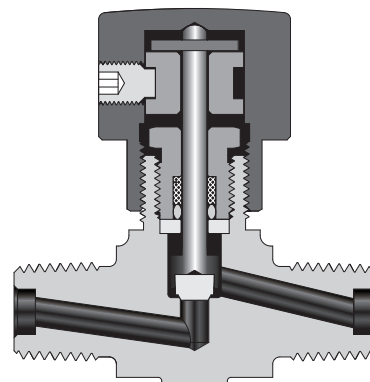

◆ 工作压力可达:

- 35 系列 - 不锈钢: 207 bar (3000 psig)
- 黄铜: 207 bar (3000 psig)
- 35H 系列 - 不锈钢: 345 bar (5000 psig)

◆ O形圈工作温度:

- 氟橡胶(FKM): -28°C 至 204°C (-20°F 至 400°F)
- 丁腈橡胶(NBR): -28°C 至 100°C (-20°F 至 212°F)
- 三元乙丙(EPDM): -28°C 至 148°C (-20°F 至 300°F)

◆ 阀尖工作温度:

- PCTFE 阀尖: -28°C 至 93°C (-20°F 至 200°F)
- PEEK 阀尖: -28°C 至 204°C (-20°F 至 400°F)

▶▶ 温度曲线

35 系列

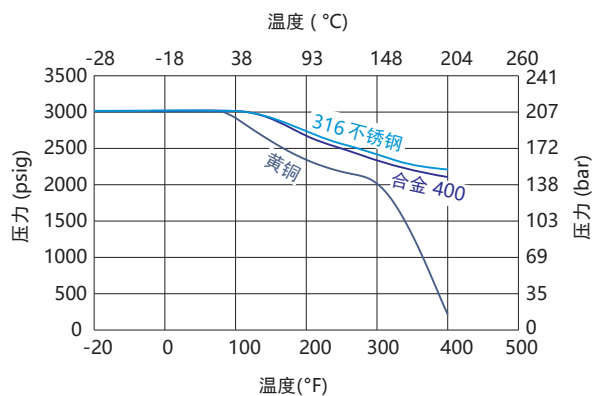

35H 系列

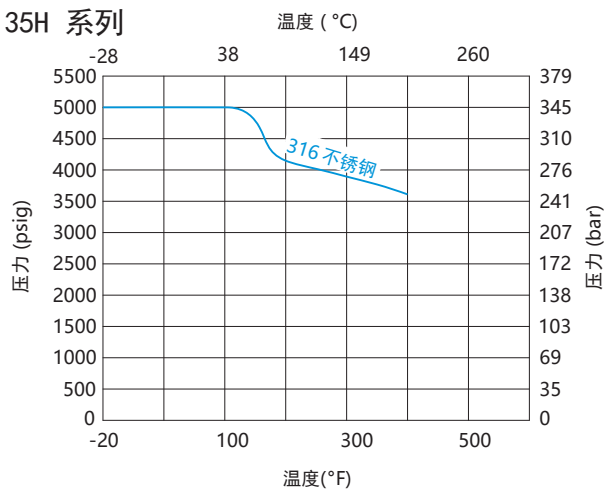

1. 曲线图基于 PCTFE 阀尖和和氟橡胶 (FKM) O 形圈。
2. 其它材料的曲线表, 请联系 E-JOE 依乔流体。

▶▶ 流量数据 38°C (100°F)

调节阀尖

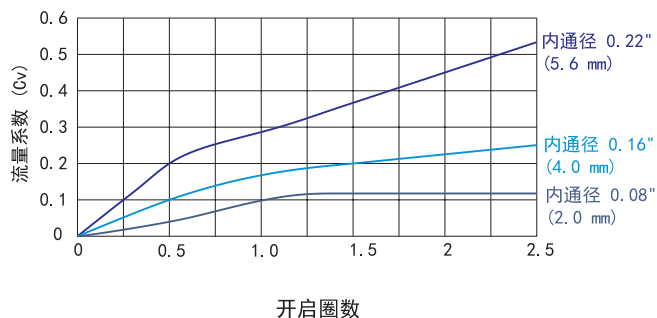

▶▶ 标准结构材料

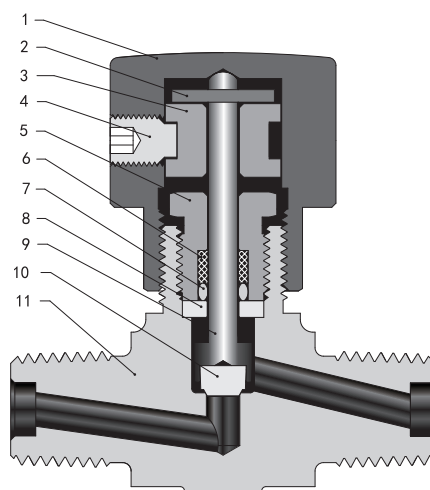

序号	元件	阀门材料				
		316 不锈钢	304 不锈钢	321 不锈钢	黄铜	合金 400
		材料等级/ASTM 规格				
1	手柄	阳极氧化铝				
2	止动销	不锈钢				
3	联轴器	铝				
4	紧定螺丝	不锈钢				
5	填料压盖	304 不锈钢/A479			黄铜 C36000/B16	合金 400/B164
6	挡圈	PTFE/D1710				
7	O形圈	氟橡胶 (FKM)、丁腈橡胶 (NBR) 或 三元乙丙 (EPDM)				
8	垫片	316 不锈钢/A479				合金 400/B164
9	阀杆	316 不锈钢/A479				合金 400/B164
10	阀尖	PCTFE 或 PEEK				
11	阀体	316 不锈钢/A182	304 不锈钢/A182	321 不锈钢/A182	黄铜 C37700/B283	合金 400/B164
	润滑剂	二硫化钼基				

注：其它材料的阀门，请联系 E-JOE 依乔流体。

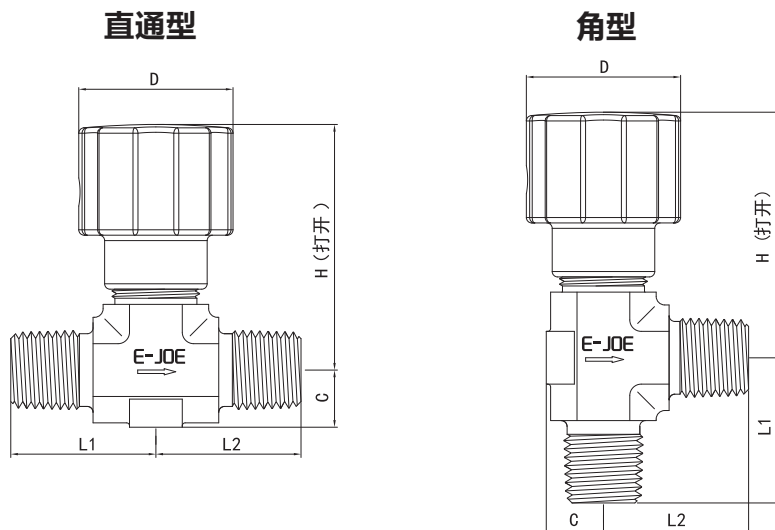

35 & 35H 系列尺寸表

基本订购消息	端口类型和尺寸		内通径 in. (mm)	Cv	尺寸, in. (mm)				
	进口	出口			L1	L2	C	D	H
□□-35-N2-2	1/8 NPT 阳螺纹	1/8 NPT 阳螺纹	0.08 (2.0)	0.12	0.81 (20.6)	1.10 (27.9)	0.32 (8.2)	1.06 (26.9)	1.86 (47.2)
□□-35-N2FJ2-2	1/8 NPT 阳螺纹	1/8" E-JOE			0.81 (20.6)				
□□-35-FJ2-2	1/8" E-JOE	1/8" E-JOE			1.10 (27.9)				
□□-35-MJ3-2	3 mm E-JOE	3 mm E-JOE			1.10 (27.9)				
□□-35-N4-4	1/4 NPT 阳螺纹	1/4 NPT 阳螺纹	0.16 (4.0)	0.27	0.98 (25.0)	0.98 (25.0)	0.39 (10.0)	1.13 (28.7)	1.86 (47.2)
□□-35-N4FJ4-4	1/4 NPT 阳螺纹	1/4" E-JOE			0.98 (25.0)				
□□-35-FJ4-4	1/4" E-JOE	1/4" E-JOE			0.98 (25.0)				
□□-35-MJ6-4	6 mm E-JOE	6 mm E-JOE			0.98 (25.0)				
□□-35-MJ8-4	8 mm E-JOE	8 mm E-JOE			1.13 (28.7)	1.13 (28.7)			
□□-35-FN4-6	1/4 NPT 阴螺纹	1/4 NPT 阴螺纹	0.22 (5.6)	0.53	1.06 (26.9)	1.12 (28.6)	0.49 (12.5)	1.22 (31.0)	2.02 (51.3)
□□-35-N6-6	3/8 NPT 阳螺纹	3/8 NPT 阳螺纹			1.12 (28.6)				
□□-35-FJ6-6	3/8" E-JOE	3/8" E-JOE			1.29 (32.8)				
□□-35-FJ8-6	1/2" E-JOE	1/2" E-JOE			1.40 (35.6)				
□□-35-MJ10-6	10 mm E-JOE	10 mm E-JOE			1.40 (35.6)				
□□-35-MJ12-6	12 mm E-JOE	12 mm E-JOE			1.30 (33.0)				
□□-35H-N2-2	1/8 NPT	1/8 NPT	0.08 (2.0)	0.12	0.81 (20.6)	1.10 (27.9)	0.32 (8.1)	1.06 (26.9)	1.86 (47.2)
□□-35H-FJ2-2	1/8" E-JOE	1/8" E-JOE			0.81 (20.6)				
□□-35H-MJ3-2	3 mm E-JOE	3 mm E-JOE			1.10 (27.9)				
□□-35H-N4-4	1/4 NPT 阳螺纹	1/4 NPT 阳螺纹	0.16 (4.0)	0.27	0.98 (25.0)	0.95 (25.0)	0.39 (10.0)	1.13 (28.7)	1.98 (50.2)
□□-35H-FJ4-4	1/4" E-JOE	1/4" E-JOE			0.98 (25.0)				
□□-35H-MJ6-4	6 mm E-JOE	6 mm E-JOE			1.13 (28.7)				

1. 端口类型中 E-JOE 为 E-JOE 双卡套接头, E-JOE 双卡套接头的阀门工作压力与所选用 Tubing 管的壁厚有关, 其工作压力请查看依乔流体“Tubing管”样本中的可允许压力值。
2. 所列尺寸和类型是标准的, 其它的尺寸和类型可供选择, 请联系 E-JOE 依乔流体。
3. 所列端口类型中 E-JOE 卡套接头的阀门尺寸为手紧卡套螺母时的尺寸。所有尺寸仅供参考, 可能有变动。上述未列尺寸, 请联系 E-JOE 依乔流体。

型号说明

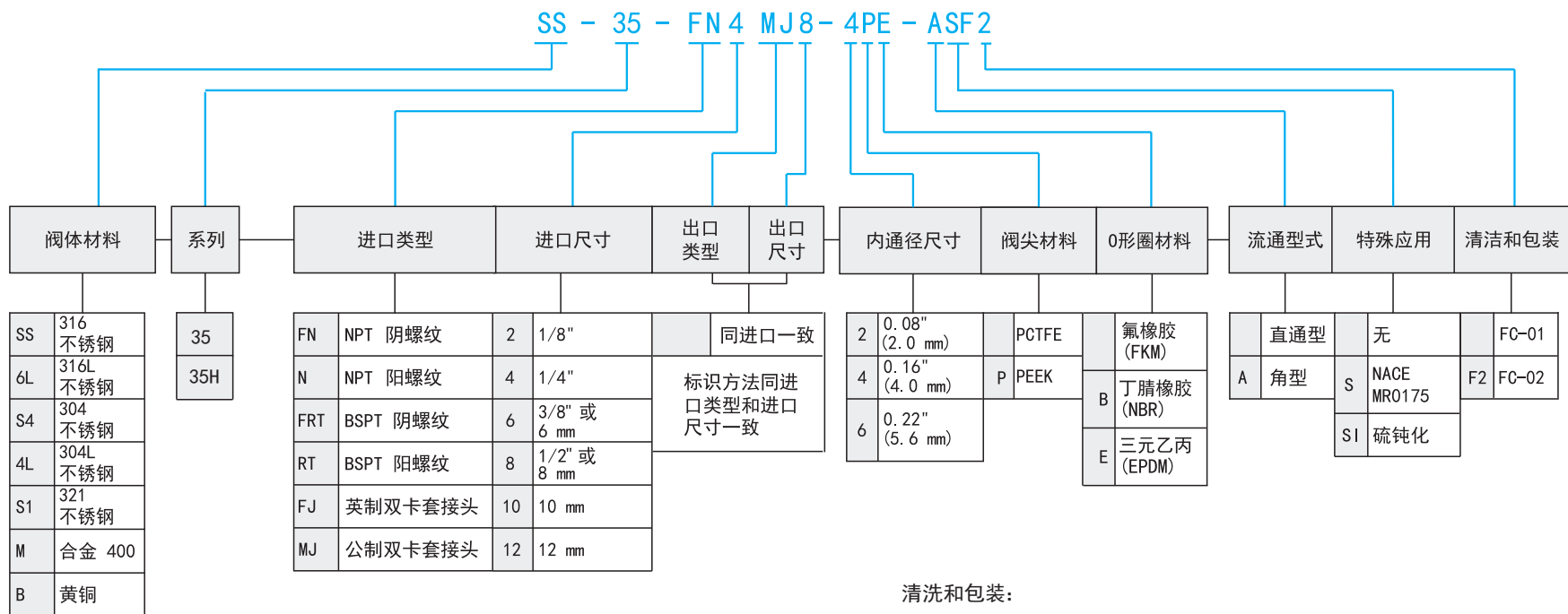

清洗和包装:

FC-01:一般工业用的标准清洗和包装。

FC-02:浸润系统组件的特殊清洗和包装, 满足 ASTM G93 C 等级要求。

注:“型号说明”用于说明 E-JOE 产品型号的组成规则, 不适

用于产品的具体选型, 不能随意组合。

如有疑问, 请联系 E-JOE 依乔流体。

依乔流体技术(上海)有限公司

网址: www.e-joe.cn

电话: 021-6419-2603

EQ-FM-01-TC1-ZH-260402